

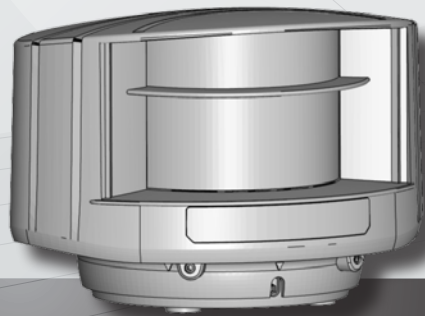

FR



LZR[®] - S600

LASER SCANNER
POUR L'AUTOMATION ET LA SÉCURITÉ DU BÂTIMENT

L'AUTOMATION ET LA SÉCURITÉ DU BÂTIMENT

Toute autre utilisation de l'appareil est en dehors du but autorisé et ne peut pas être garantie par le fabricant. Le fabricant ne peut être tenu pour responsable de l'installation incorrecte ou des réglages inappropriés du détecteur.

DESCRIPTION

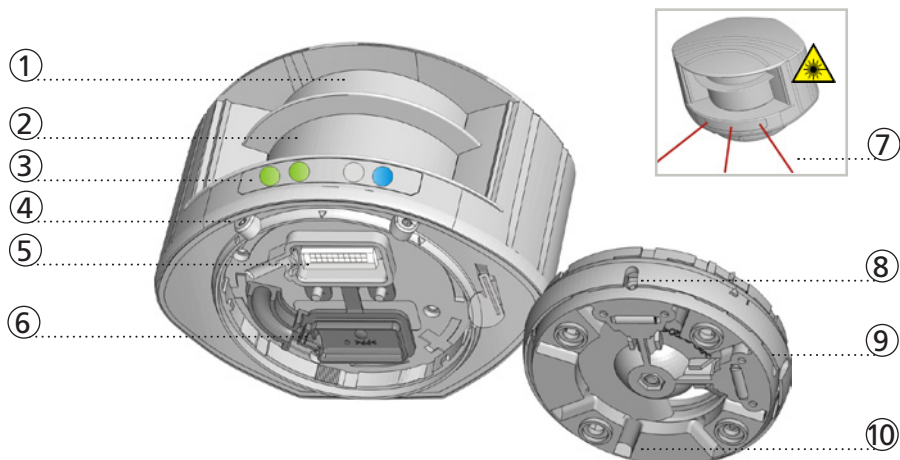

- | | |
|--------------------------------|---|
| 1. émission du balayage laser | 6. couvercle de protection |
| 2. réception du balayage laser | 7. faisceaux laser visibles (3) |
| 3. signaux LED (4) | 8. réglage de l'angle d'inclinaison (2) |
| 4. verrou de position (2) | 9. support de montage |
| 5. connecteur principal | 10. conduit pour câble (4) |

SIGNAUX LED

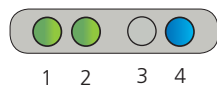

1. LED de détection: relais 1 - champ 1
2. LED de détection: relais 2 - champ 2
3. LED d'erreur
4. LED d'alimentation

LEDS DE DÉTECTION

- | | |
|--|------------------|
| | détection |
| | pas de détection |

LED D'ERREUR

- | | |
|--|--------------|
| | erreur |
| | pas d'erreur |

LED D'ALIMENTATION

- | | |
|--|--------------|
| | sous tension |
| | hors tension |

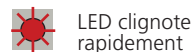

LED clignote rapidement



LED clignote



LED clignote lentement



LED éteinte

SYMBOLES



Attention !
Exposition aux radiations laser

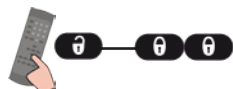

Séquence de télécommande



Réglages par télécommande



Valeur d'usine



Alerte

SÉCURITÉ

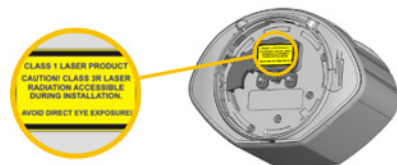

L'appareil contient des diodes laser infrarouges et visibles.
Laser IR (CLASSE 1): longueur d'onde de 905 nm
puissance de sortie pulsée de max. 75 W
Laser rouge (CLASSE 3R): longueur d'onde de 650 nm
puissance de sortie en émission continue
de max 3 mW

Les faisceaux laser visibles sont inactifs pendant le fonctionnement normal. L'installateur peut les activer en cas de besoin.



ATTENTION!

L'utilisation d'autres contrôles, réglages ou procédures que ceux qui sont spécifiés ici peut avoir pour conséquence une exposition à des rayons nocifs.

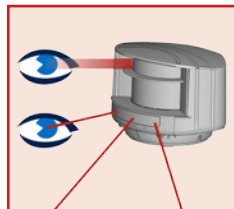

Ne regardez pas fixement vers l'émetteur laser ni vers les faisceaux laser visibles.

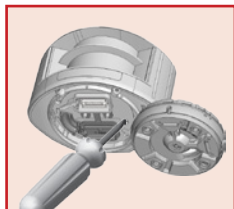

La garantie est nulle lorsque la réparation est effectuée sur le produit par du personnel non autorisé.

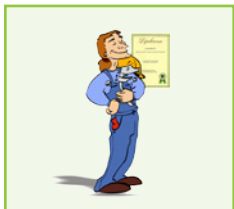

Le montage et la mise en service du détecteur doivent être effectués uniquement par un spécialiste formé.



Testez le bon fonctionnement de l'installation avant de quitter les lieux.

INSTALLATION ET MAINTENANCE

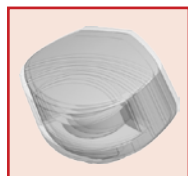

Évitez les vibrations extrêmes.

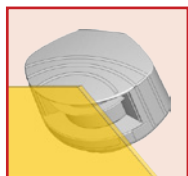

Ne couvrez pas la face-avant.

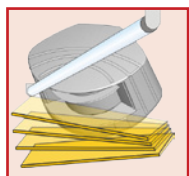

Évitez tout objet mobile et toute source de lumière dans le champ de détection.

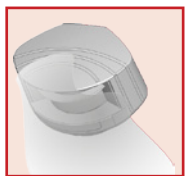

Évitez d'exposer le détecteur à la fumée et au brouillard.

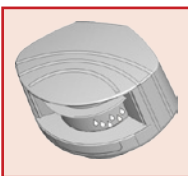

Évitez toute condensation.

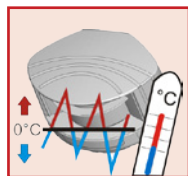

Évitez d'exposer le détecteur à des modifications de température extrêmes et soudaines.



Évitez de le soumettre directement au nettoyage haute pression.



N'utilisez pas de détergent agressif ou abrasif pour nettoyer les fenêtres faciales.

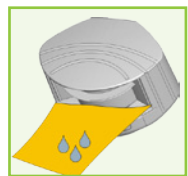

Nettoyez régulièrement la face-avant avec un chiffon propre et humide.

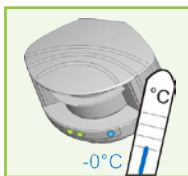

Laissez le laser alimenté en permanence en cas d'utilisation dans des environnements où la température peut descendre en dessous de 0°C.

PROTECTION D'OEUVRES D'ART: PRÉ-ALERTE & ALERTE

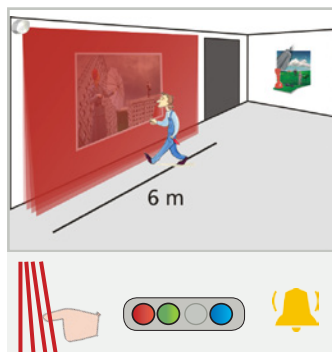

Champ 1 déclanche le relais 1: pré-alerte

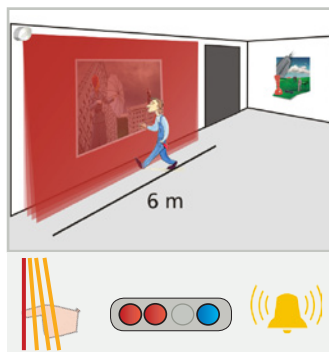

Champ 2 déclanche le relais 2: alerte

Adaptez les largeurs de champ (6 m par exemple):

Activez 1 seul rideau (A) pour le champ 2:

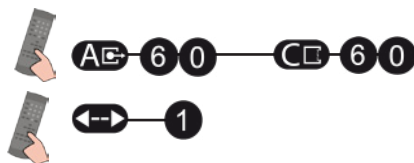

FONCTION JOUR/NUIT

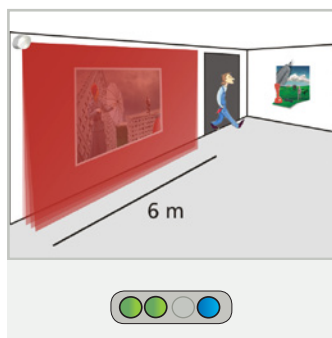

Pendant la journée, champ 2 est inactif.

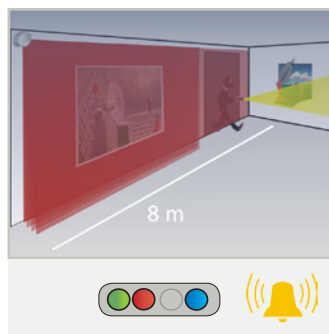

Pendant la nuit, champ 2 déclanche relais 2: alerte d'intrusion

Adaptez les largeurs de champ (6 et 8 m par exemple):

Activez 1 seul rideau (A) pour le champ 2:

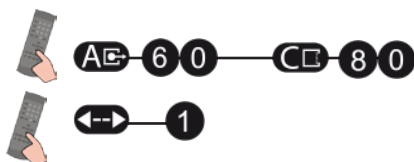

1 MONTAGE

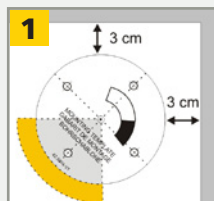

Utilisez le gabarit de montage pour positionner correctement le détecteur. La zone grise représente l'orientation de la zone de détection.

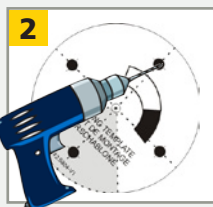

Forez 4 trous comme indiqué sur le gabarit de montage. Forez 1 trou pour le câble si possible.

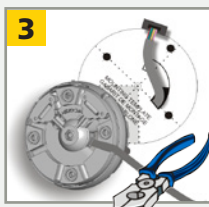

Passez le câble de min. 8 à 10 cm à travers l'ouverture. S'il n'y a pas de trou pour passer le câble, utilisez les conduits pour câble à l'arrière du support.

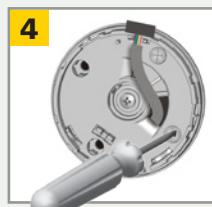

Installez le support de montage et fixez fermement les 4 vis pour éviter toute vibration.



Ouvrez le couvercle de protection, branchez le connecteur et insérez le câble dans la fente.



Fermez le couvercle de protection et fixez-le fermement.

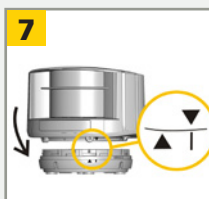

Placez le boîtier sur le support de montage.

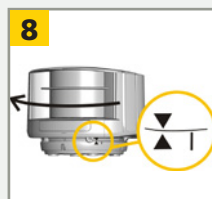

Tournez le détecteur jusqu'à ce que les deux triangles soient face à face.

2 CÂBLAGE

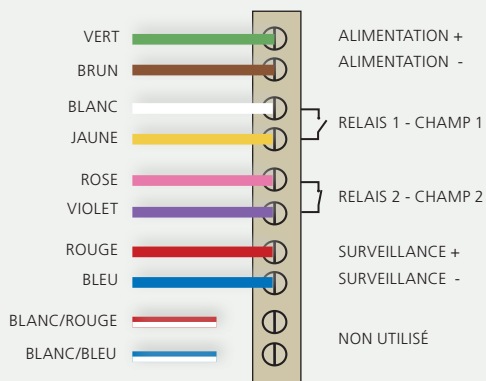

Opérateur sans surveillance*: connectez le fil rouge et le fil bleu à l'alimentation sans polarité

*pour plus d'information, contactez SENSORIO

3 POSITIONNEMENT



Déverrouillez le détecteur et activez les faisceaux laser visibles.

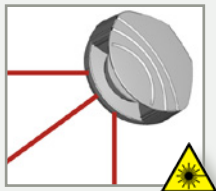

Les faisceaux visibles indiquent approximativement la position du rideau A et limitent l'angle du champ de détection.

Les faisceaux resteront actifs pendant 15 minutes ou peuvent être éteints comme ils ont été allumés.



1 Ajustez la position latérale du champ de détection.

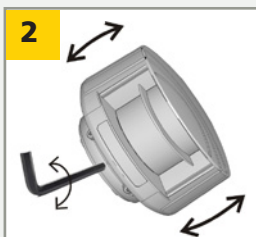

2 Ajustez l'angle d'inclinaison du détecteur avec une clé Allen.

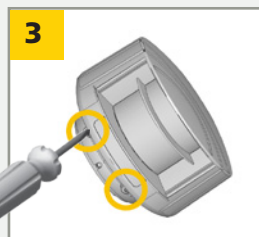

3 Verrouillez la position du support de montage pour éviter un mauvais fonctionnement causé par des vibrations extrêmes.

4 CÔTÉ DE MONTAGE

Sélectionnez le côté de montage.

Le détecteur apprend son environnement et définit automatiquement son champ de détection. Les deux LEDs rouges clignotent lentement et les 3 faisceaux laser s'allument automatiquement pendant 30 secondes.

Restez en dehors du champ afin d'éviter toute perturbation.



1

2

3

4

5

gauche

droite

gauche

droite

centre

AVEC ARRIÈRE-PLAN

SANS ARRIÈRE-PLAN

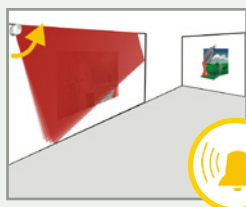

Le détecteur mémorise la référence au sol et signale une erreur dans le cas où il change de position.

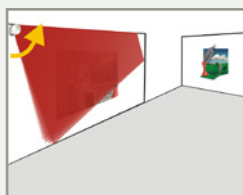

Aucune référence est mémorisée, donc pas d'alarme en cas d'interférence avec la position du détecteur.

5 DIMENSIONS DU CHAMP DE DÉTECTION

CHAMP 1

LARGEUR



0 5 - 9 9

0 0

0,5 m - 9,9 m champ 2 = champ 1

HAUTEUR



0 5 - 9 9

0 0

0,5 m - 9,9 m pas de champ

CHAMP 2

LARGEUR



0 5 - 9 9

0,5 m - 9,9 m

HAUTEUR



0 5 - 9 9

0 0

0,5 m - 9,9 m pas de champ

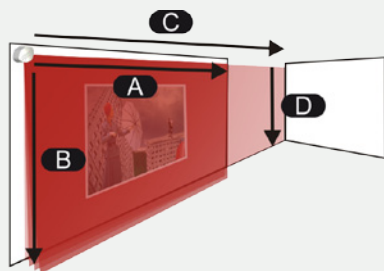

EXEMPLES



pour une largeur de champ de 6,2 m

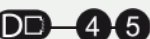

pour une hauteur de champ de 4,5 m

IMPORTANT: Testez le bon fonctionnement de l'installation avant de quitter les lieux.

APPRENTISSAGE

Lancez un apprentissage

- après avoir changé la position du détecteur
- quand on ajoute un objet ou qu'on modifie la position de ce dernier dans la zone de détection.

Pendant l'apprentissage, le détecteur apprend son environnement et adapte la forme du champ de détection à celui-ci. Les objets se trouvant dans le champ de détection seront découpés.

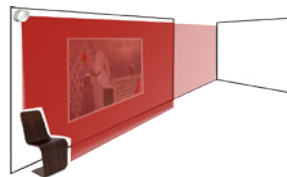

Restez en dehors du champ afin d'éviter toute perturbation.



3 s



max. 30 s



Attendez la fin de l'apprentissage ou verrouillez par télécommande.

RÉGLAGES PAR TÉLÉCOMMANDE (OPTIONNELS)

NOMBRE DE RIDEAUX ACTIFS

champ 2 uniquement
champ 1 a toujours 4 rideaux



	←→	1	2	3	4	5	6	7	8	9
A		■	■	■	■					
B			■	■	■	■				
C				■	■	■	■			■
D					■	■	■	■		

Les distances entre les rideaux dépendent de la hauteur et du côté de montage. Lorsque le détecteur est installé à gauche, la distance entre le premier et le dernier rideau est à peu près de 10 cm pour chaque mètre de hauteur de montage.

Exemple: à 5 m la distance est de 50 cm.

ZONE NON COUVERTE

F2	0	1	2	3	4	
	5	10	15	20	25	cm

FILTRE D'IMMUNITÉ

	1	2	3	4	5	6	7	8
	intérieur	extérieur bas	extérieur med	extérieur haut	intérieur	extérieur bas	extérieur med	extérieur haut

Immunité renforcée relative à la taille du champ

TAILLE D'OBJET MIN.

valeurs approximatives

	0	1	2	3	4	
	off	5	10	15	20	cm

CONFIGURATION DE SORTIE

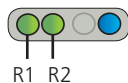

	1	2	3	4	
R1	A - NO	P - NC	P - NC	A - NO	A = actif P = passif
R2	P - NC	A - NO	P - NC	A - NO	

REDIRECTION DE SORTIE

	F1	0	1
R1		Champ 1	Champ 1 ou Champ 2
R2		Champ 2	Champ 2

COMMENT UTILISER LA TÉLÉCOMMANDE



Après déverrouillage, la LED rouge clignote et le détecteur est accessible.



Si la LED rouge clignote rapidement après le déverrouillage du détecteur, entrez un code d'accès.



A la fin d'une session, verrouillez le détecteur.

RÉGLER UN OU PLUSIEURS PARAMÈTRES

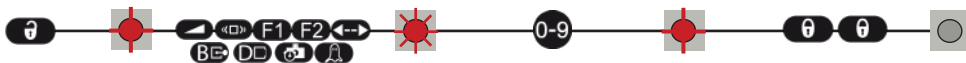

VÉRIFIER UNE VALEUR



   largeur du champ: 4.2 m
 la largeur du champ est déterminée par l'apprentissage

RÉTABLIR LES VALEURS USINE



SAUVEGARDER UN CODE D'ACCÈS

Le code d'accès est recommandé pour les détecteurs installés à proximité les uns des autres.



SUPPRIMER UN CODE D'ACCÈS











Entrez le code existant

Le détecteur bloque l'accès à la session par télécommande 30 minutes après la dernière utilisation. Coupez l'alimentation et restaurez-la. La session reste accessible à nouveau durant 30 minutes.



X = LE NOMBRE DE CLIGNOTEMENTS INDIQUANT LA VALEUR DU PARAMÈTRE.

FONCTIONNEMENTS INCORRECTS

	Pas de LED bleue.	Il n'y a pas d'alimentation.	1 Vérifiez le câble et la connexion.
		La polarité de l'alimentation est inversée.	1 Vérifiez la polarité de l'alimentation.
	Seule la LED bleue est allumée.	L'entrée de surveillance n'est pas connectée.	1 Vérifiez le câblage. Le fil rouge et le fil bleu doivent être connectés à l'entrée de surveillance ou à l'alimentation.
	La LED de la zone de détection reste verte.	Le champ de détection est trop petit ou il est désactivé.	1 Vérifiez la taille des champs de détection. 2 Lancez un apprentissage.
		La taille de l'objet est trop petite.	1 Diminuez la taille d'objet min.
	La LED de la zone de détection reste rouge.	Quelqu'un ou quelque chose se trouve dans le champ.	1 Sortez de la zone et enlevez tout objet qui s'y trouve.
		Le champ touche le sol, le mur ou la porte, ce qui déclenche une détection.	1 Activez les 3 faisceaux visibles et assurez-vous que la position du détecteur est correcte. Si non, ajustez les vis hexagonales. 2 Vérifiez la taille du champ. 3 Lancez un apprentissage.
 	La LED orange clignote et les LEDs de détection sont rouges.	Le détecteur ne trouve pas d'arrière-plan.	1 Vérifiez la position du détecteur. 2 Vérifiez le paramètre côté de montage. S'il n'y a pas d'arrière-plan, choisissez une valeur de 3 à 5 pour le paramètre côté de montage. 3 Lancez un apprentissage.
		Le détecteur est masqué.	1 Vérifiez et nettoyez la face-avant.
	La LED orange est allumée.	Le courant d'alimentation dépasse les limites acceptables.	1 Vérifiez l'alimentation.
		Le détecteur dépasse les limites de température conseillées.	1 Vérifiez la température extérieure sur le lieu d'installation du détecteur. Protégez le détecteur de l'ensoleillement.
		Erreur interne.	1 Attendez quelques secondes. Si la LED reste allumée, restaurez l'alimentation. Si la LED s'allume à nouveau, remplacez le détecteur.
	Le détecteur ne répond pas à la télécommande.	Le détecteur bloque l'accès à la session par télécommande 30 minutes après chaque utilisation.	1 Coupez l'alimentation et restaurez-la. La session par télécommande est à nouveau accessible durant 30 min.
		Les piles de la télécommande ne sont pas installées correctement ou sont faibles.	1 Vérifiez l'état des piles et remplacez-les si nécessaire.
		La télécommande n'est pas orientée correctement.	1 Pointez la télécommande en direction du détecteur de façon inclinée.
		Un objet réfléchissant se trouve à proximité du détecteur.	1 Evitez tout matériau réfléchissant à proximité du détecteur.
	Le détecteur ne se déverrouille pas.	Vous devez entrer un code ou le code entré est erroné.	1 Contactez SENSORIO.

SPÉCIFICATIONS TECHNIQUES

Technologie:	laser scanner, mesure du temps de vol
Mode de détection:	mouvement et présence
Distance de détection:	9,9 m x 9,9 m @ facteur de réflexion 2%*
Facteur de réflexion :	> 2 %
Résolution angulaire:	0,3516 °
Taille min. d'objet détectée (typ.):	2,1 cm @ 3 m ; 3,5 cm @ 5 m ; 7 cm @ 10 m (par rapport à la distance de l'objet)
Caractéristiques d'émission	
Laser infrarouge (CLASS 1):	longueur d'onde 905 nm; puissance de sortie pulsée max. 75 W
Laser visible (CLASS 3R):	longueur d'onde 650 nm; puissance de sortie en émission continue max 3 mW
Alimentation:	10-35 V DC coté détecteur
Consommation:	< 5 W
Appel de courant à la mise sous tension:	1,8 A (max. 80 ms @ 35 V)
Longueur de câble:	10 m
Temps de réponse:	typ 20 ms; max. 80 ms
Sortie	
Tension de commutation max.:	35 V DC / 24 V AC
Courant max. commutable:	80 mA (résistif)
Temps de commutation du contact:	t _{ON} =5 ms; t _{OFF} =5 ms
Résistance interne de la sortie:	typ 30 Ω
Tension résiduelle:	< 0,7 V @ 20 mA
Courant de fuite:	< 10 µA
Entrée	
Tension de contact max.:	30 V DC (protection contre les surtensions)
Seuil de tension:	Log. H: >8 V DC; Log. L: <3 V DC
Temps de réponse de l'entrée de test:	< 5 ms
Indicateurs LED:	
	1 LED bleue: statut "sous tension"
	1 LED orange : statut "erreur"
	2 LEDs bicolors: état de la détection/sortie (verte : pas de détection; rouge: détection)
Dimensions:	125 mm (P) x 93 mm (L) x 70 mm (H) (support de montage + 14 mm)
Matériaux:	PC/ASA
Couleur:	noir ou blanc
Angles de montage du support:	-45 °, 0 °, 45 °
Angles de rotation du support:	-5 ° à +5 ° (verrouillable)
Angles d'ajustement du support:	-3 ° à +3 °
Degré de protection:	IP65
Gamme de température:	-30 °C à +60 °C sous tension; -10 °C à +60 °C hors tension
Humidité:	0-95 % non-condensant
Vibrations:	< 2 G
Pollution sur les fenêtres faciales:	max. 30 %; homogène
Conformité aux normes:	2006/95/EC: LVD; 2002/95/EC: RoHS; 2004/108/EC: EMC EN 60529:2001; IEC 60825-1:2007 Laser Class 1 & 3R; EN 60950-1:2005; EN 61000-6-2:2005 EMC; EN 61000-6-3:2006 EMC

Les spécifications techniques sont susceptibles de changer sans préavis.
Toutes les valeurs sont mesurées dans des conditions spécifiques.

*Pour d'autres options, contactez SENSORIO



A DIVISION OF BEA SA | LIEGE SCIENCE PARK | ALLÉE DES NOISETIERS 5 - 4031 ANGLEUR (BELGIUM)
T +32 4 361 65 89 | F +32 4 361 28 58 | INFO@SENSORIO.BE | WWW.SENSORIO.BE



Par la présente, BEA déclare que le LZR®-S600 est conforme aux exigences essentielles et aux autres dispositions pertinentes des directives 2006/95/CE, 2002/95/CE et 2004/108/CE.
Angleur, octobre 2011 Jean-Pierre Valkenberg, Représentant autorisé
La déclaration de conformité complète est disponible sur notre site internet : www.sensorio.be



Les pays de l'UE: Conforme à la directive 2002/96/CE relative aux déchets d'équipements électriques et électroniques.